

Tips & Idéer

Stjärnor/Stjerner



Stjärnor / Stjerner

SE Till en stjärna behöver du 12 remsor. Stjärnan görs i 2 delar som sedan flätas ihop.

DK Til en stjerne skal du bruge 12 stjernestrimler. Stjernen flettes i 2 dele, som derefter flettes sammen.

NO Til en stjerne behöver du 12 remser. Stjernen lages i 2 deler som så flettes sammen.

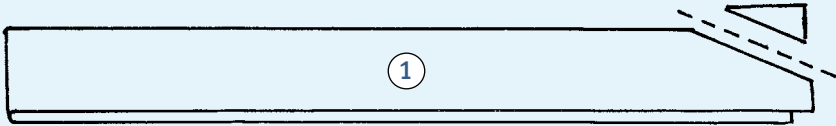

1. Börja med att ta 6 remsor och klipp av en liten bit så att det blir lättare att fläta.

1. Begynd med 6 stjernestrimler og klip dem til, så de bliver nemmere at flette med.

1. Begynn med 6 remser og klipp av en liten bit slik at det blir lettere å flette.



2. Lägg 2 remsor vågrätt framför dig.

2. Læg 2 strimler foran dig, så de ligger vandret.

2. Legg 2 remser vannrett foran deg.

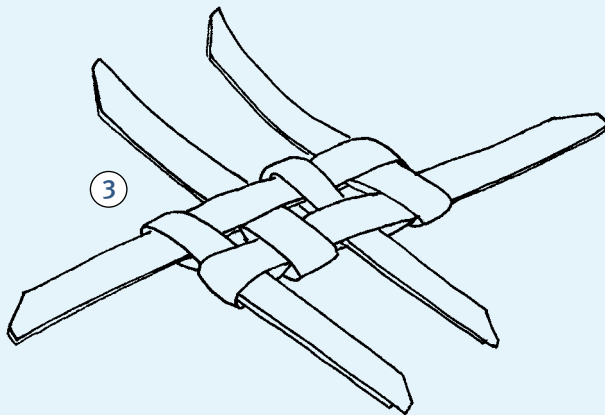

3. Lägg de andra 4 på andra hållet och fläta samman. Dra åt. Du har nu 6 långa, dubbla remsor som sticker ut på sidorna. En remsa i varje ska vikas till en spets.

3. Læg de 4 andre strimler lodret og flet dem sammen. Træk til. Du har nu 6 lange, dobbelte strimler, som stikker ud i siderne. En strimmel i hver foldes til en spids.

3. Legg de andre 4 den andre veien og flett sammen. Dra til. Du har nå 6 lange, doble remser som stikker ut på sidene. En remsa i hver skal brettes til en spiss.

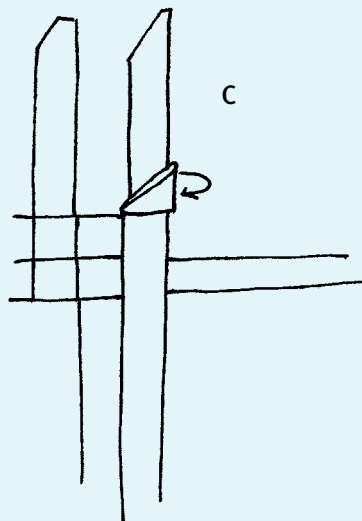
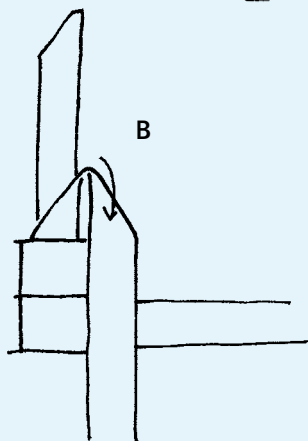
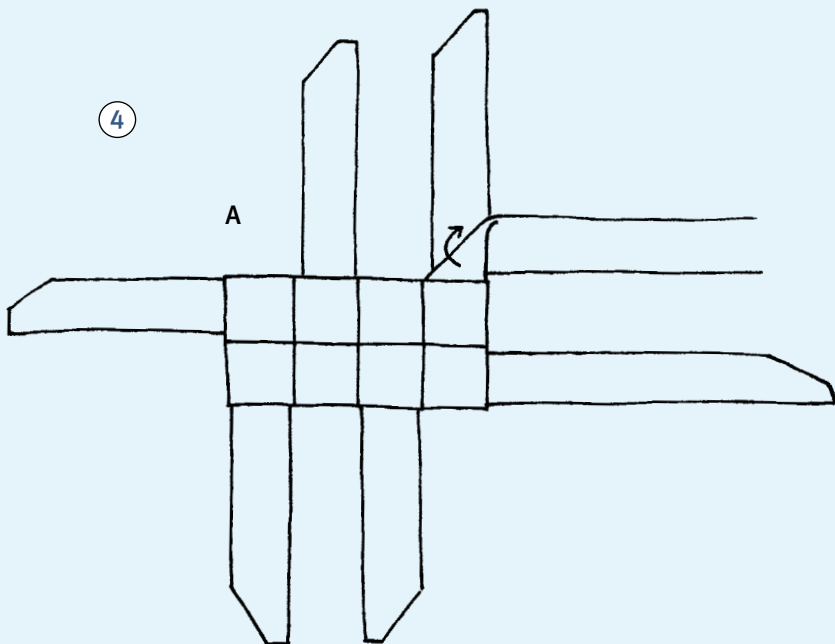

4. Vik en spets som på bilderna A–C.

4. Spidsen foldes, som vist på billederne A–C.

4. Brett en spiss som på bildene A–C.

5

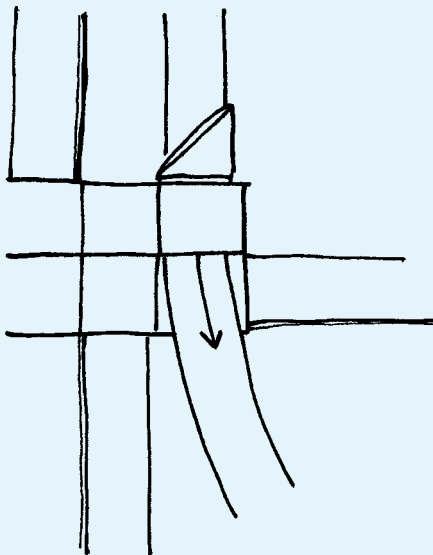

5. Ta änden av den remsan som du vikt och trä den genom den närmaste öppna rutan. Gör sedan likadant med de andra 5 remsorna så att du får 6 spetsar. Nu är den ena delen klar. Den andra delen gör du på samma sätt med de kvarvarande 6 remsorna.

5. Tag enden af den strimmel, som du har foldet, og træk den gennem den nærmeste, åbne kant. Gør det samme med de 5 andre strimler, så du får 6 spidser. Nu er den ene del klar. Den anden del fletter du på samme måde med de resterende 6 strimler.

5. Ta enden av den remsen som du har brettet og tre den gjennom den nærmeste åpne ruten. Gjør så det sammen med de andre 5 remsene slik at du får 6 spisser. Nå er den ene delen klar. Den andre delen lager du på samme måte med de 6 remsene som er igjen.

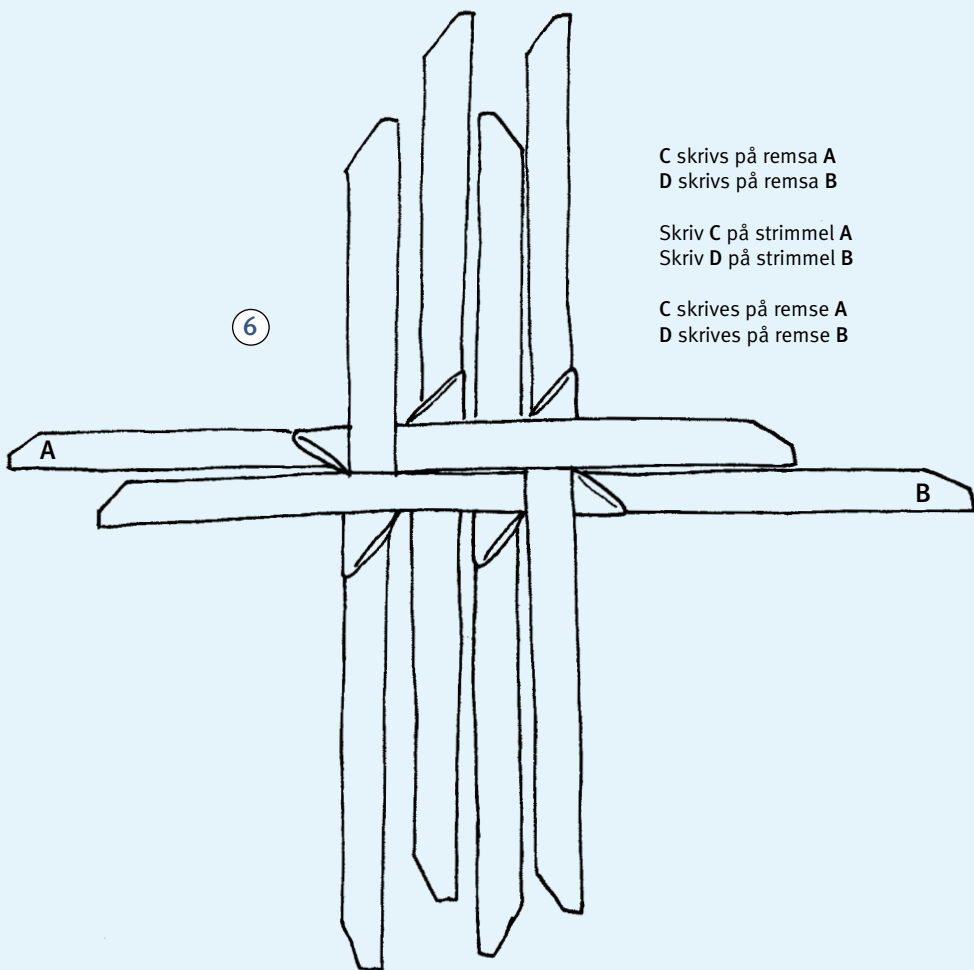

C skrivs på remsa A
D skrivs på remsa B

Skriv C på strimmel A
Skriv D på strimmel B

C skrives på remse A
D skrives på remse B

6. Märk ut A, B, C resp. D på remsornas spetsar så som på bilden. Det underlättar vikningen eftersom det blir många remsor att hålla reda på.

6. Markér A, B, C resp. D på strimlernes spidser, som vist på billedet. Det gør arbejdet nemmere, da der er mange strimler at holde rede på.

6. Skriv A, B, C og D på remsenes spisser som på billedet. Det gjør bretteingen enklere, fordi det blir mange remsor å holde orden på.



7. Lägg de båda delarna bredvid varandra med **A** till vänster och **D** till höger. Ta remsa **B** och stick in under den närmaste öppna rutan på nedersta raden. Stick sedan in remsa **C** i den andra delen under den närmaste öppna rutan på översta raden och dra åt remsa **B** och **C**. Du har nu en lång, flätad remsa. Vänd på den så att baksidan kommer upp. Du ska nu göra en fyrkant med 4 rutor på varje sida.

7. Læg de to dele ved siden af hinanden med **A** til venstre og **D** til højre. Tag strimmel **B** og stik den ind under den nærmeste, åbne kant på den nederste række. Stik derefter strimmel **C**, på den anden del, under den nærmeste, åbne kant på den øverste række og træk strimmel **B** og **C** til. Du har nu en lang, flettet strimmel. Vend den, så bagsiden vender opad. Du skal nu forme en kasse med 4 firkanter på hver side.

7. Legg de to delene ved siden af hverandre med **A** til venstre og **D** til højre. Ta remse **B** og stikk inn under den nærmeste åpne ruten på nederste rad. Stikk så inn remse **C** i den andre delen under den nærmeste åpne ruten på øverste rad og dra til remse **B** og **C**. Du har nu en lang, flettet remse. Snu slik at baksiden kommer opp. Du skal nå lage en firkant med 4 ruter på hver side.

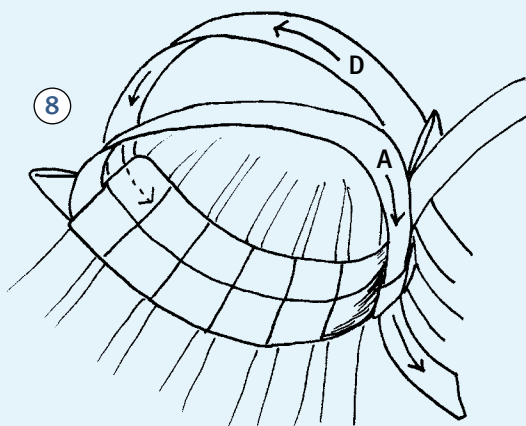

8. Ta remsa **A** och vik över på motsatt sida. Stick in den under den första öppna rutan på utsidan. Ta remsa **D** och gör likadant fast på andra sidan. Dra åt och forma till en fyrkant.

8. Tag strimmel **A** og bøj den mod modsatte side. Stik den ind under den første, åbne kant på ydersiden. Tag strimmel **D** og gør det samme, bare på den anden side. Træk til og form en firkant.

8. Ta remse **A** og brett over på motsatt side. Stikk den inn under den første åpne ruten på utsiden. Ta remse **D** og gjør på samme måte, men på den andre siden. Dra til og form en firkant.

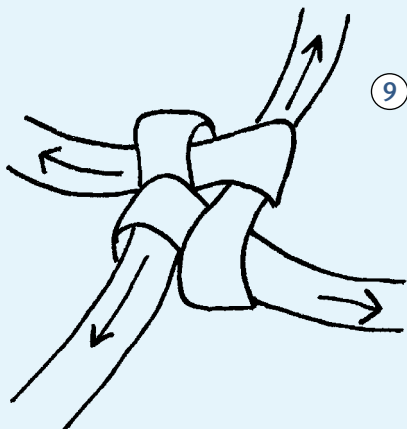
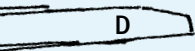

9. För att få ihop de 2 sista sidorna flätar du remssorna genom att lägga en remsa rakt ut, nästa över den första, den tredje remsan över den förra och den fjärde över den tredje och stikk under den första. Dra åt och gör likadant på andra sidan. Remssorna som sticker ut vid kanterna ska användas till att vika spetsar. Vik som på bild 4 och stikk in remsan under den närmaste rutan. Dra åt försiktigt så att spetsen inte åker in i kuban. När du har vikt klart spetsarna ska det vara 24 stycken. På varje kant ska det finnas 2 spetsar, en som pekar upp och en som pekar ut. Det ska nu slutligen vikas 4 rundare spetsar på varje sida.

9. For at få samlet de 2 sidste sider, fletter du strimlerne. Læg en strimmel fladt og lige, læg den næste over den første, den tredje strimmel over den forrige og den fjerde over den tredje og stik den under den første. Træk til og gør det samme på den anden side. Strimlerne, der stikker ud i kanterne, skal bruges til at folde spidser med. Fold, som vist på billede 4, og stik strimlen ind under den nærmeste kant. Træk forsigtigt til, så spidsen ikke går ind i terningen. Når du har foldet alle spidserne, skal der være 24 stjernespidser. På hver kant skal der være 2 spidser, der stikker i hver sin retning. Der skal nu laves 4 runde spidser på hver side.

9. For å få sammen de 2 siste sidene fletter du remssene ved å legge en remse rett ut, neste over den første, den tredje remsen over den forrige og den fjerde over den tredje og stikk under den første. Dra til og gjør på samme måte på den andre siden. Remssene som stikker ut i kantene skal brukes til å spisser. Brett som på bilde 4 og stikk remsen inn under den nærmeste ruten. Dra forsiktig til slik at spissen ikke går inn i kuban. Når du har brettet ferdig, skal det være 24 stykker. På hver kant skal det være 2 spisser, en som peker opp og en som peker ut. Det skal nå til slutt brettes 4 rundere spisser på hver side.

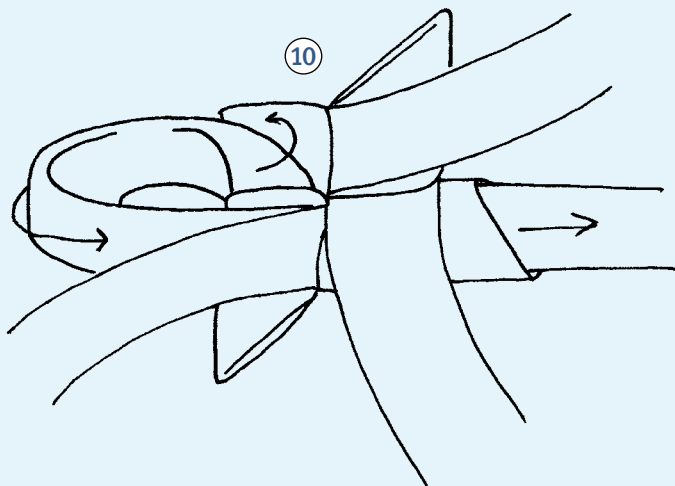

10. Bilden visar hur man viker en spets. Vik de andra på samma sätt. Klipp av remsorna som sticker ut genom spetsarna. Klipp så nära spetsen som möjligt.

10. Billedet viser, hvordan du folder en spids. Fold de andre på samme måde. Klip det overskydende af på de strimler, der stikker ud gennem spidserne. Klip så nær spidsen, som muligt.

10. Bildet viser hvordan man bretter en spiss. Brett de andre på samme måde. Klipp av remsene som stikker ut gjennom spissene. Klipp så nærme spissen som mulig.